

# CARESSE *Design: Alessandro Dalla Pozza*

## ARTICOLO: DIVANO

Sistema di divani componibili che offre numerose varianti dimensionali, dall'aspetto morbido ed accogliente. La seduta è studiata per consentire una postura sostenuta, morbida ma equilibrata e confortevole. I cuscini degli schienali, disponibili in diverse dimensioni, consentono varie posizioni relax.

## CARATTERISTICHE TECNICHE

La struttura portante è in legno multistrato di faggio e pioppo, alla quale appoggia il sistema di molleggio su telai metallici con fasce elastiche. L'imbottitura dei cuscini, la seduta e lo schienale sono in poliuretano espanso a densità differenziate, il tutto ricoperto da piuma di primissima qualità, sterilizzata, sanificata e igienizzata antiallergica. Il rivestimento è disponibile in tessuto completamente sfoderabile ed in pelle (pelle extra heavy, e pelle deep shine), non sfoderabile. Massima espressione della collezione nel rivestimento in pelle nella quale le cuciture di tutti i bordi sono lavorati a vivo, grazie all'utilizzo di pelli spessorate.



## DIMENSIONI

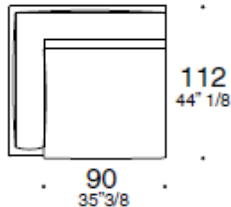
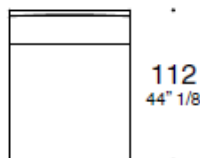
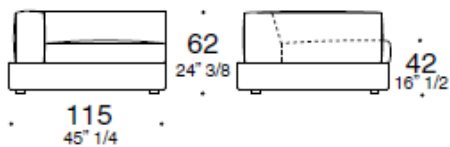
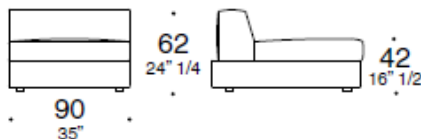

### Lineare

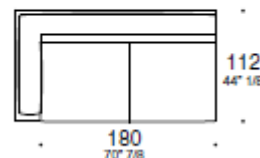

### SX/DX

### Terminale

## SX/DX

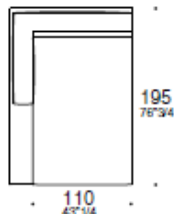
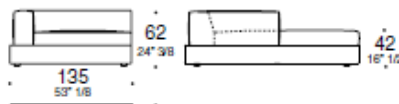

### SX/DX

### Dormeuse

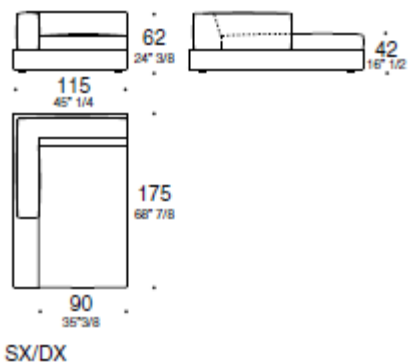

**Dormeuse**

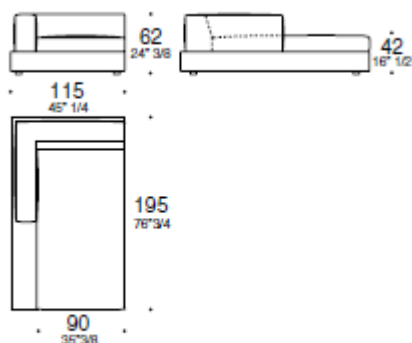

**Dormeuse**

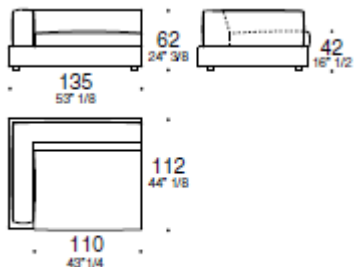

**Terminale**

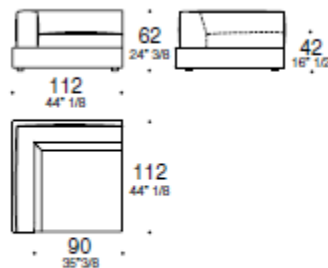

**Terminale**

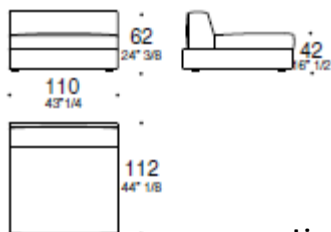

**Linear element**

**Corner**

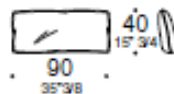
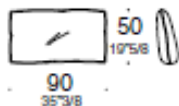

**Required back cushions for modules with w90 seat**

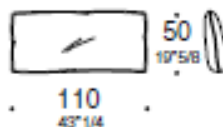
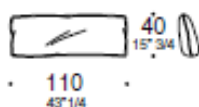

**Required back cushions for modules with w110 seat**



**Couple back cushions for corner element (required)**

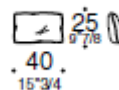
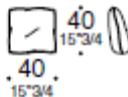

**Optional decorative cushions**

**FINITURE**

Tessuti Cat. F, G, H, L, M, Ecopelle, Pelle, Pelle Extra e Pelle Super

**ARTICOLO: POUF**

Sistema di divani componibili che offre numerose varianti dimensionali, dall'aspetto morbido ed accogliente. La seduta è studiata per consentire una postura sostenuta, morbida ma equilibrata e confortevole. I cuscini degli schienali, disponibili in diverse dimensioni, consentono varie posizioni relax.

**CARATTERISTICHE TECNICHE**

La struttura portante è in legno multistrato di faggio e pioppo, alla quale appoggia il sistema di molleggio su telai metallici con fasce elastiche. L'imbottitura dei cuscini, la seduta e lo schienale sono in poliuretano espanso a densità differenziate, il tutto ricoperto da piuma di primissima qualità, sterilizzata, sanificata e igienizzata

Antiallergica. Il rivestimento è disponibile in tessuto completamente sfoderabile ed in pelle (pelle extra heavy, e pelle deep shine), non sfoderabile. Massima espressione della collezione nel rivestimento in pelle nella quale le cuciture di tutti i bordi sono lavorati a vivo, grazie all'utilizzo di pelli spessorate.

**DIMENSIONI**

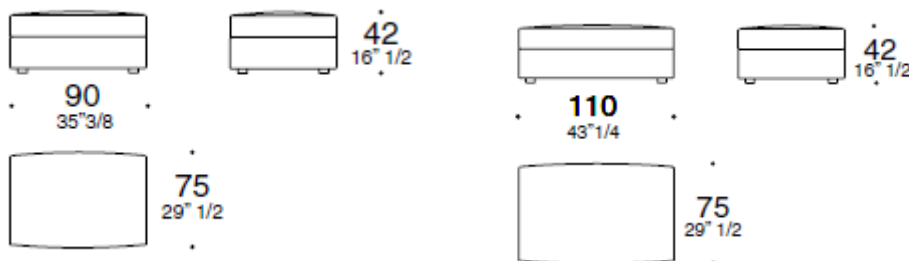

**FINITURE**

Tessuti Cat. F, G, H, L, M, Ecopelle, Pelle, Pelle Extra e Pelle Super

# CARESSE TRASFORMABILE *Design: Alessandro Dalla Pozza*

## ARTICOLO: DIVANO

Divano trasformabile dall'aspetto morbido ed accogliente conferito da un'imbottitura in piuma che ricopre l'intero prodotto.

## CARATTERISTICHE TECNICHE

La struttura portante è in legno di multistrato di faggio e pioppo, al quale viene inserito e fissato il meccanismo del divano-letto. L'imbottitura dei cuscini e della seduta e schienale è in poliuretano a densità differenziate, il tutto ricoperto da piuma di primissima qualità. Sia i cuscini seduta che lo schienale non sono da rimuovere, ma rimangono attaccati alla struttura del divano. Apertura frontale tramite ribaltamento della seduta che rimane fissa e successivo svolgimento.

Meccanismo di ribaltamento su snodo ad alta resistenza. Piano con rete metallica elettrosaldata, materasso a molle h 12cm l160xp190 cm. Il rivestimento è disponibile in tessuto completamente sfoderabile ed in pelle (pelle extra heavy e pelle deep shine) non sfoderabile.



## DIMENSIONI

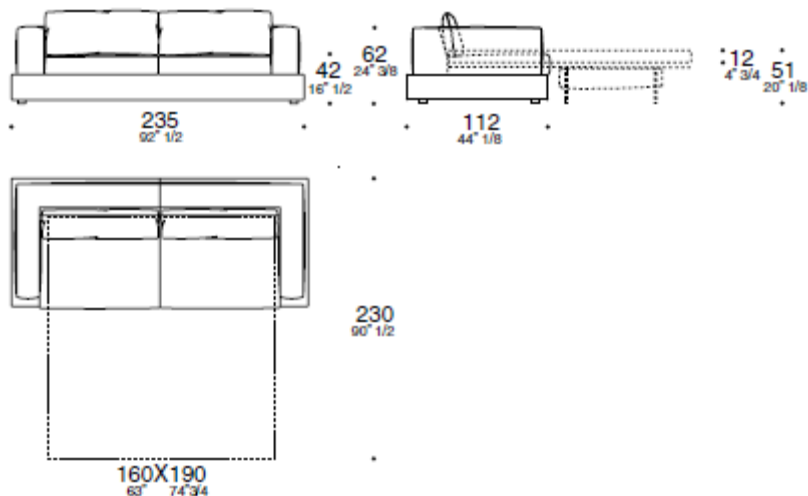

## FINITURE

Tessuti Cat. F, G, H, L, M, Ecopelle, Pelle, Pelle Extra e Pelle Super