

Workstation

Design by Estel R&D

Una postazione di lavoro racchiusa da pannelli rivestiti in tessuto fonoassorbente, per trovare comfort e privacy anche all'interno di ambienti open space. I ripiani sono elettrificati e consentono di lavorare con tutti i supporti elettronici e la giusta concentrazione.



DESCRIZIONE TECNICA



Pannelli

Pannelli fonoassorbenti di spessore 4 cm con struttura in legno massello di pioppo e imbottitura fonoassorbente in poliestere ignifugo, rivestito in tessuto. I pannelli per formare la composizione richiesta, sono collegati tra loro da piastrine metalliche ed avvitati con perni in acciaio.

Piano

Nobilitato in MDF spessore 3 cm con bordo ergo verniciato.

Base a terra

Piatto antiribaltamento in metallo verniciato a polveri sp.8 mm.

Rivestimento

Tessuti cat.B-F-G-L.

DIMENSIONI

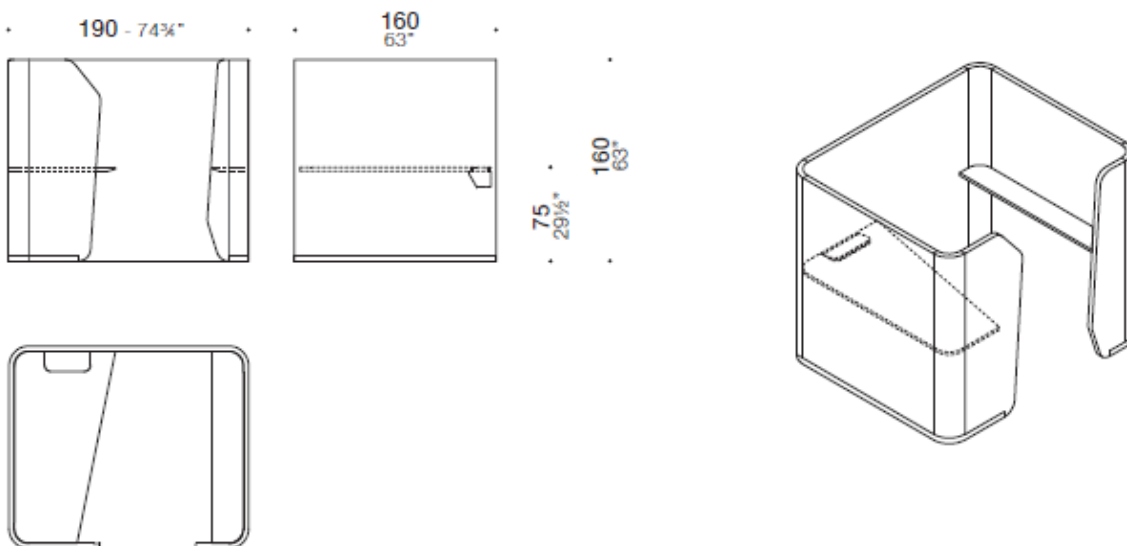

Workstation



Workstation.



HEADQUARTER

Estel Group srl
Via Santa Rosa 70
36016 Thiene (VI) – Italy
Tel. +39 0445 389611
Fax +39 0445 808801
www.estel.com

Le informazioni riportate si basano
sugli ultimi listini pubblicati.
L'Azienda si riserva il diritto di
apportare modifiche ai prodotti senza
preavviso.

ESTEL rev. 00_06/2020
